

# 加茂川啓明電機株式会社 会社概要

2024年4月15日現在

## 概要

商号 加茂川啓明電機株式会社  
 本社 大阪府吹田市江坂町1丁目12番38号  
 江坂ソリトンビル8階  
 創業 昭和20年 1月10日  
 設立 昭和25年 2月11日  
 資本金 75,000,000円  
 年商 84億円 (令和5年3月期)  
 従業員 118名  
 役員  
 代表取締役社長 馬場 俊介  
 取締役副社長 小阪 栄司 経営本部長  
 取締役常務執行役員 堀畑 隆志 東京支店長  
 ハウジング営業部長  
 常務執行役員 星田 尚輝 北海道支店長  
 執行役員 大川 幸治 経理部長  
 執行役員 田中 雄策 FAシステム部長  
 業務部長  
 執行役員 大道 淳志 東北支店長  
 監査役 上川 正臣

関連会社 かもけいアグリ株式会社

主要取引銀行 北國銀行 大阪支店  
 三菱UFJ銀行 梅田中央・江坂駅前・札幌・  
 仙台中央各支店  
 関西みらい銀行 心齋橋営業部  
 三井住友銀行 梅田・江坂・新居浜各支店  
 北洋銀行 南郷通支店  
 北海道銀行 東札幌支店  
 七十七銀行 本店

建設業許可 国土交通大臣許可 特-6 第210号  
 電気工事業  
 国土交通大臣許可 般-6 第210号  
 機械器具設置工事業 管工事業 電気通信工事業

- 事業内容
- (1) 回転機器、電子応用機器、情報通信機器、配電・制御機器、その他電気機械全般の販売
  - (2) 監視制御装置、機械装置、その他装置の設計・製作・販売
  - (3) 機械器具設置工事、電気工事、電気通信工事、その他工事の設計施工
  - (4) 環境機器並びにシステムに係わる一切の業務
  - (5) 自然エネルギー等による発電事業およびその管理・運営ならびに電気の供給、販売等に関する業務
  - (6) 農業に関連する一切の業務
  - (7) 上記に附帯関連する一切の業務

## 組織

### 取締役会

#### 代表取締役社長

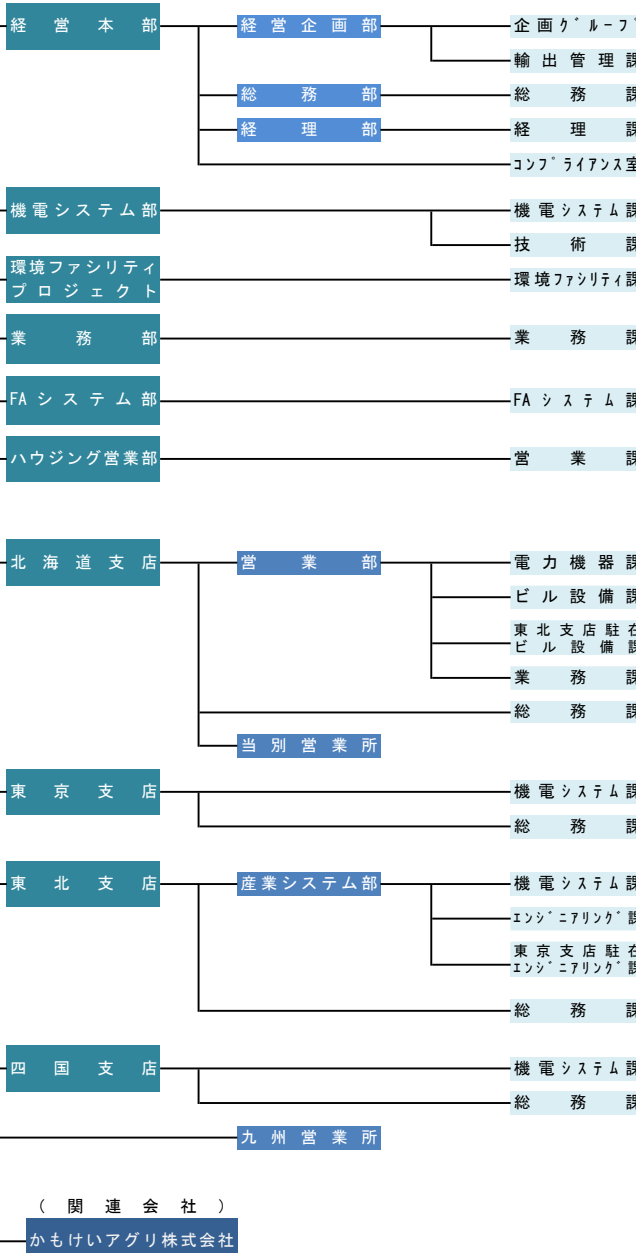

沿革

年月	旧 啓明 電機 株	旧 株 加 茂 川 電 機 商 会	旧 加 茂 川 電 機 設 備 株
昭和20年 1月		京都航空電機製作所 創業	
昭和21年 9月		札幌出張所 開設	
昭和22年12月	三菱商事より分離設立		
昭和25年 2月		株加茂川電機商会 設立	
昭和29年11月		仙台出張所 開設	
昭和38年 5月	新居浜事務所 開設		
昭和41年 5月	東京事務所 開設		
昭和42年 9月		札幌支店 現在地に社屋新築移転	
昭和48年11月		本社 社屋新築移転	
昭和51年 4月		札幌市に加茂川電装工業株分離設立	
昭和61年10月			株加茂川電機商会より分離設立
昭和63年 7月			資本金20,000,000円に増資
昭和63年10月		東北支店 現在地に社屋新築移転	
平成 2年 5月	資本金10,000,000円に増資		
平成 3年 4月		資本金75,000,000円に増資	
平成14年 4月		東京営業所（現東京支店）開設	
平成15年 1月	本社移転 加茂川本社ビル合流	加茂川啓明電機株 社名変更	
平成15年 9月		加茂川啓明電機株	
平成16年 9月		九州営業所 開設	
平成17年 7月		東北支店社屋新築	
平成17年 9月		加茂川啓明電機株	
平成20年 9月		九州営業所 閉鎖	
平成20年10月		新居浜営業所を四国支店に昇格、改称	
平成25年 4月		九州営業所 開設	
平成26年 4月		札幌支店を北海道支店に改称	
令和元年 5月		農業事業会社として かもけいアグリ株式会社設立	
令和元年 6月		当別営業所 開設	
令和元年12月		本社 現在地に社屋移転	
令和 3年 3月		東京支店・千葉営業所 現在地に社屋移転	

事業所

本 社	〒564-0063	大阪府吹田市江坂町1丁目12番38号 江坂ソリトンビル8階	T E L F A X	06-6385-8521 06-6385-4442
北 海 道 支 店	〒003-0003	北海道札幌市白石区東札幌三条3丁目4番20号	T E L F A X	011-831-3121 011-814-2107
当 別 営 業 所	〒061-0223	北海道石狩郡当別町弥生52番地21	T E L	011-814-7143
東 北 支 店	〒981-1105	宮城県仙台市太白区西中田5丁目13番13号	T E L F A X	022-241-3111 022-241-3151
東 京 支 店	〒110-0016	東京都台東区台東2丁目9番4号 明治安田生命秋葉原昭和通りビル2階	T E L	03-5817-2050
千 葉 営 業 所			F A X	03-3837-1040
四 国 支 店	〒792-0050	愛媛県新居浜市菟生722-5	T E L F A X	0897-39-2550 0897-39-2557
九 州 営 業 所	〒812-0011	福岡県福岡市博多区博多駅前3丁目27-24 博多タナカビル6階	T E L F A X	092-433-0280 092-433-0290

関連会社

かもけいアグリ株式会社	〒061-3773	北海道石狩郡当別町当別太774番1号	T E L	0133-27-7715
-------------	-----------	--------------------	-------	--------------

主要仕入先

- |                   |                     |                 |
|-------------------|---------------------|-----------------|
| ●三菱電機株式会社         | ●株式会社島津製作所          | ●株式会社日本電機研究所    |
| ●三菱電機住環境システムズ株式会社 | ●島津システムソリューションズ株式会社 | ●三菱重工機械システム株式会社 |
| ●クラレプラスチック株式会社    | ●株式会社指月電機製作所        | ●株式会社 I H I 原動機 |
| ●三菱電機システムサービス株式会社 | ●エナジーサポート株式会社       | ●TDM株式会社        |
| ●株式会社 T M E I C   | ●音羽電機工業株式会社         | ●ジャパングリッドギア株式会社 |
| ●株式会社ヤフシタ         | ●株式会社ムサシインテック       | ●ダイヤセラ電機株式会社    |
| ●日本ガイシ株式会社        | ●東洋技研株式会社           | ●株式会社東光高岳       |

公的資格取得者数

- 1 級 電 気 工 事 施 工 管 理 技 士 …… 21名
- 2 級 電 気 工 事 施 工 管 理 技 士 …… 2名
- 1 級 管 工 事 施 工 管 理 技 士 …… 6名
- 2 級 管 工 事 施 工 管 理 技 士 …… 3名
- 1 級 土 木 施 工 管 理 技 士 …… 1名
- 1 級 電 気 通 信 工 事 施 工 管 理 技 士 …… 2名
- 1 級 計 装 士 …… 1名
- 第 一 種 電 気 工 事 士 …… 22名
- 第 二 種 電 気 工 事 士 …… 32名